

大切なお子様の安全のために正しくお使いください。

ころころボールジム

取扱説明書

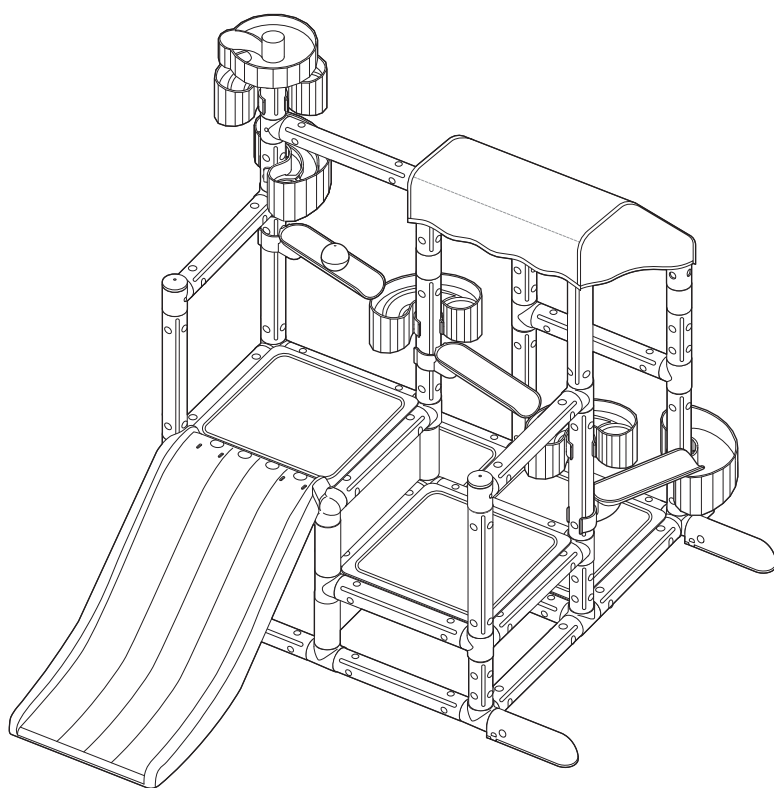

組み立て所要時間(目安)：約60分

もくじ

① 定義とシンボルマークについて.....	P1
② 安全上の注意事項.....	P2
③ セット内容.....	P3
④ 組み立て前に.....	P4
⑤ 組み立て方法.....	P4
⑥ 収納時の分割方法.....	P11
◎ 品質保証書.....	P12

お買い上げいただきまして誠にありがとうございます。この取扱説明書は必ずお読みいただき安全上の注意事項をよくご理解の上、商品をご使用ください。不適切な取り扱いは事故につながる恐れがあります。また、本書をいつでもご参照できるように、大切に保管してください。

① 定義とシンボルマークについて

この取扱説明書では以下のような内容が「警告」、「注意」として記載されています。



警告

身体に関する危険

守らないと人身事故が発生したり、創傷や火傷の可能性がある。

注意

財物や商品本体に関する危険

守らないと財物や商品本体に損傷の可能性がある。

2 安全上の注意事項

保護者の方へ 必ずお読みください。

対象年齢：1才～5才未満／

体重制限：20kg 以内(使用制限人数 1 人まで)／屋内専用

警告(けいこく)

下記の事項が守られなかった場合、重大な事故につながる恐れがあります。ご使用の際は必ずお守りください。



遊ぶ前、組み立てのとき

- お子様危険な遊びをしないように保護者の方がご指導ください。また、保護者の方の監視のもとでお子様を遊ばせてください。
- 本商品の対象年齢は1才～5才未満です。それ以外のお子様や大人の方は絶対にご使用にならないでください。また、一度に使用されるお子様の人数は1人までとしてください。思わぬケガの原因となります。(体重制限 20kg)
- 本商品は屋内専用ですので屋外では使用しないでください。部品の劣化が促進し、破損の原因になります。
- 縁側、階段の降り口や玄関の段差、ベランダなど転倒・転落の恐れのある場所には絶対に設置しないでください。また、水平な場所に設置してください。
- 組み立ては保護者の方が行い、遊ぶ前に必ず点検を行ってください。
- パイプとジョイントを指定の組み立て方(取扱説明書に記載された方法)以外の組み立て方は絶対にしないでください。特に転倒の恐れがあるため、指定段数より高く組み立てないでください。
- 完全に組み立てた状態でお子様を遊ばせてください。部品を外した状態や収納状態、組み立て途中の状態では絶対に遊ばせないでください。
- 各パーツは長期使用の劣化破損によるケガの恐れがありますので、定期的に点検をしてください。特にパイプとジョイント部分のゆるみの異常や、ステップ部分の破損に注意し、異常がある場合はただちに使用を中止してください。
- 安全のため、破損、変形、劣化のある場合は絶対に使用しないでください。パイプやジョイントに亀裂がある場合はただちに使用を中止してください。
- 梱包用のビニール袋を頭からかぶったり、顔を覆ったりしないでください。窒息の恐れがあります。
- 収納のため分解した部品をお子様か振り回すなどをしてケガをする恐れがありますので、お子様の手が届かないところに保管してください。

遊ぶ時

- 周囲に危険物がない場所で遊ばせてください。
- フードや紐の付いた服や首下げカバンやネックレスなど引っ掛かりの原因になるものを身につけて遊ぶことは絶対にしないでください。
- 隙間に指や手、足、衣服などを挟まないように注意してください。
- 屋根に首や指をかけた、巻きつけたりしないでください。
- パイプ、ボール、ボールレール・スロープ・プレートなどを口にくわえないでください。



● すべり台の下に物を置かないでください。また、すべり台の下に人がいないことを確認してからすべってください。



● ジムの上、すべり台の上から飛び降りたりしないでください。



● 付属の布で顔を覆わないでください。窒息の恐れがあります。



● 本商品の全ての場所で、飛び跳ねたり、乱暴な動きをしたりしないでください。



● ジムの手すりや最上部分では絶対に立ち上がらないでください。落下・転倒などの恐れがあり危険です。



● 同じパイプ、ステップに二人以上が同時にのらないでください。破損の恐れがあります。



● すべり台で逆さすべりや立ちすべりなど危険なすべり方はしないでください。

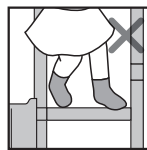

● 靴下をはいたままジムにのるとすべりますので、ジムにのるときは裸足でのってください。



● すべり台で二人以上が同時にすべらないでください。破損の恐れがあります。

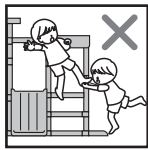

● ジムのパイプにつかまっているお子様を引っ張ったり、二人で一本のパイプにつかまったりしないでください。破損の恐れがあります。

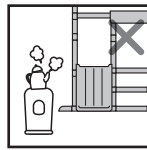

● 火気や暖房器具、アイロンなど危険物の近くでは絶対に使用しないでください。思わぬ事故の原因となります。また、商品が変形する場合もあります。



● 固定式ジムではありませんので無理に一方に体重をかけると重心が傾き、転倒の恐れがあります。保護者の方は重心を崩しやすい遊び方をしないようにご指導ください。







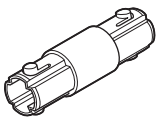
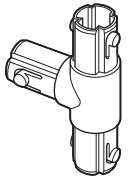
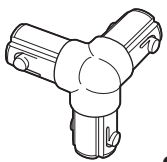
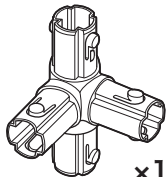
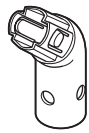
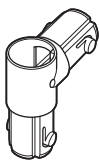
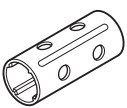
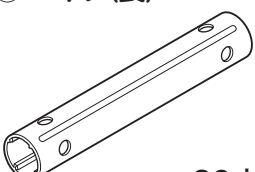

注意

- 振り回すなど乱暴な使い方はしないでください。
- 畳の上では使用しないでください。畳が擦り切れる場合があります。
- フローリングで使用する際に、過度な力が加わると滑ったりして床にキズがつく場合がありますのでご注意ください。必要に応じて本体と床の設置面に滑り止め材などを貼り付けてご使用ください。
- 汚れたときは、タオルなどに水を含ませ絞った後やさしく拭いてください。

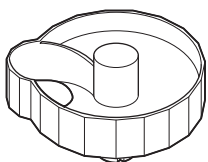
- 付属品以外のおもちゃやヒモなどを取り付けしないでください。
- 脚立や踏み台などの代わりとして使用しないでください。本商品を用意以外の目的で使用しないでください。
- 梱包用のビニール袋は不要になったらすぐに廃棄または保管し、お子様が手にしないようにしてください。
- 遊ぶ時は付属のボールを使用してください。

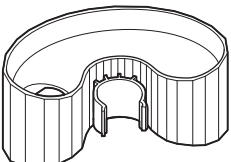
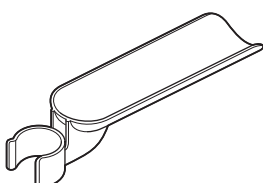
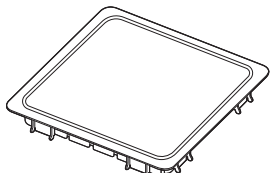
3 セット内容

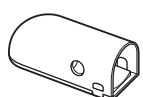
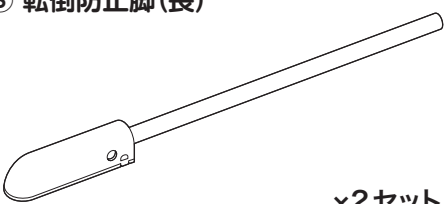
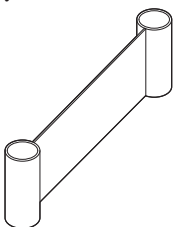
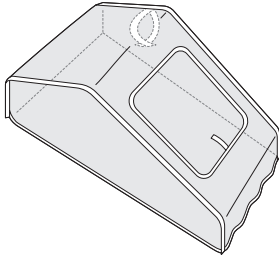
※(A)～(G)の各ジョイントには、部品名のアルファベットと同じアルファベットが刻印されています。

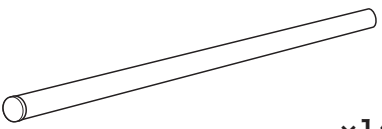
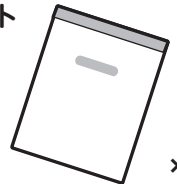
(A) A-ジョイント(2また)  ×3個	(B) B-ジョイント(3また)  ×6個	(C) C-ジョイント(3また)  ×2個	(D) D-ジョイント(4また)  ×13個	(E) E-ジョイント(45度)  ×4個
(F) F-ジョイント(2また)  ×3個	(G) G-ジョイント(5また)  ×2個	(H) パイプ(短)  ×10本	(I) パイプ(長)  ×36本	(J) ジョイントキャップ  ×2個
(K) こころろスロープ  ×1個	(L) こころろスロープ ジョイント  ×1個	(M) こころろプレート(2色)  ×5個	(N) こころろレール  ×3個	(O) ステップ  ×4枚
(P) ボール  ×3個	(Q) すべり台  ×1個	(R) 転倒防止脚(短)  ×2セット	(S) 転倒防止脚(長)  ×2セット	
(T) 隙間カバー  ×2枚	(U) 屋根  ×1個	(V) こころろプレート底板  ×3枚		
(W) 取り外しパーツ  ×1個	(X) インナーパイプ  ×1個	(Y) 取扱説明書セット  ×1個		

<材質>

- パイプ(長/短) : ポリプロピレン (PP)
- ジョイント : ポリプロピレン (PP)
- 転倒防止脚(長/短) : ポリプロピレン (PP)
- ステップ : ポリプロピレン (PP)
- すべり台 : ポリプロピレン (PP)
- こころろスロープ : ポリプロピレン (PP)
- こころろプレート : ポリプロピレン (PP)
- こころろレール : ポリプロピレン (PP)
- ボール : ABS樹脂
- 屋根 : ポリエステル
- 隙間カバー : ポリエステル
- インナーパイプ : スチール

シリアルNo. ラベル

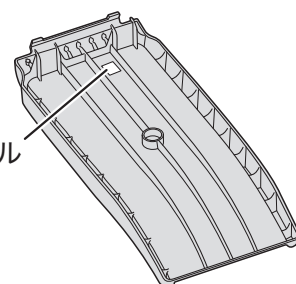

※1 ボタンが横向きになっていることを確認します。

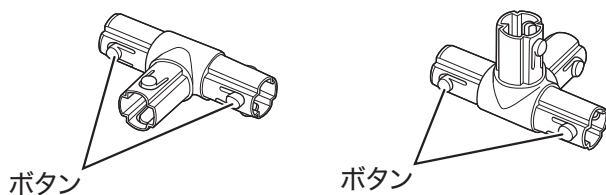

2 転倒防止脚 (短/長) の取り付け

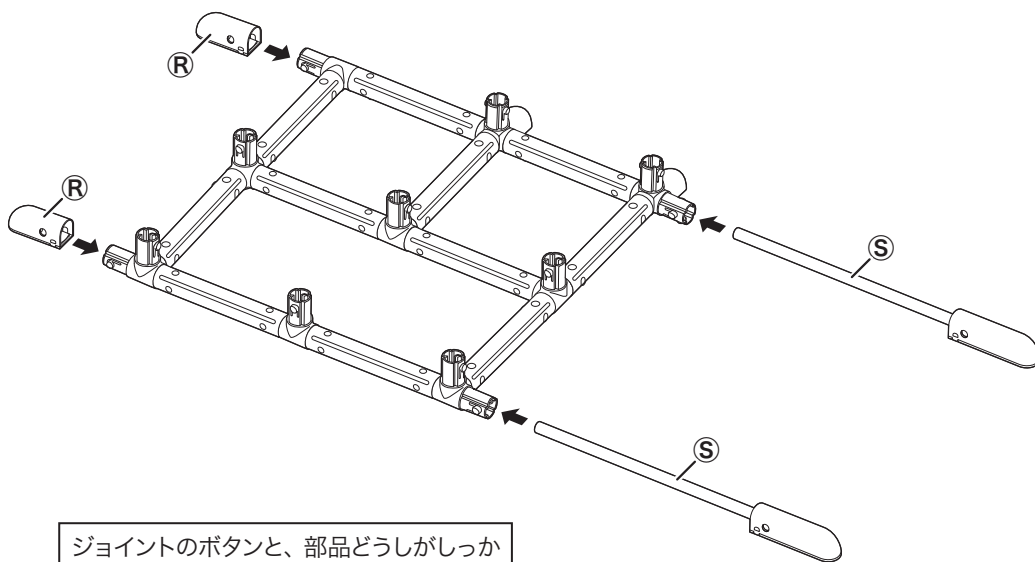

使用パーツ

- Ⓡ 転倒防止脚(短)×2本
- Ⓢ 転倒防止脚(長)×2個

ジョイントのボタンと、部品どうしがしっかりとハマっていることを確認してください。

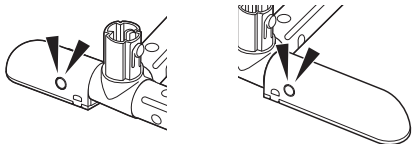

組み立てている場所

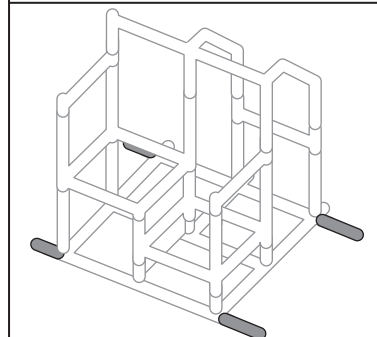

3 1段目縦パイプの組み立て

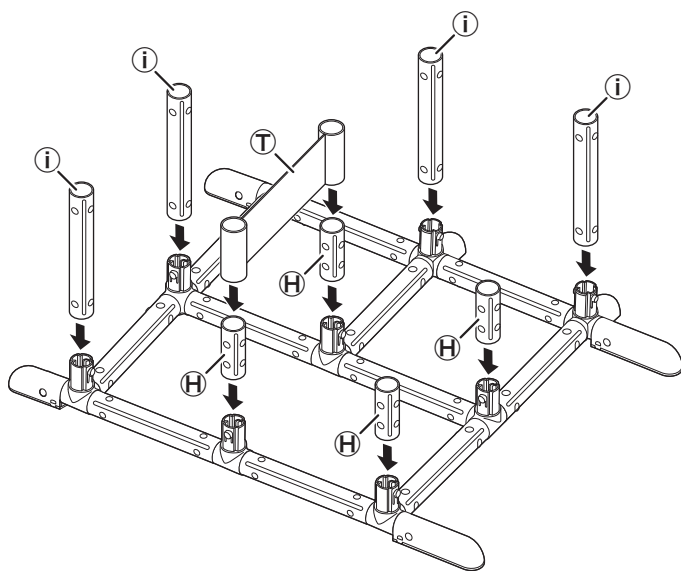

使用パーツ

- ⓗ パイプ(短)×4本
- ⓲ パイプ(長)×4本
- Ⓣ 隙間カバー×1枚

ポイント

Ⓣ隙間カバーは上下左右どの向きでも取り付けられます。

組み立てている場所

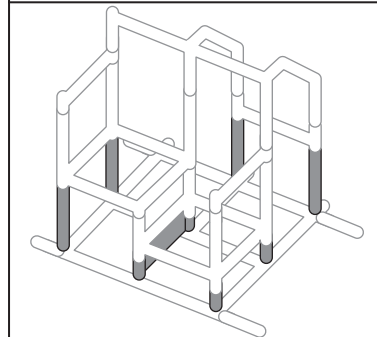

4 1.5段目の組み立て

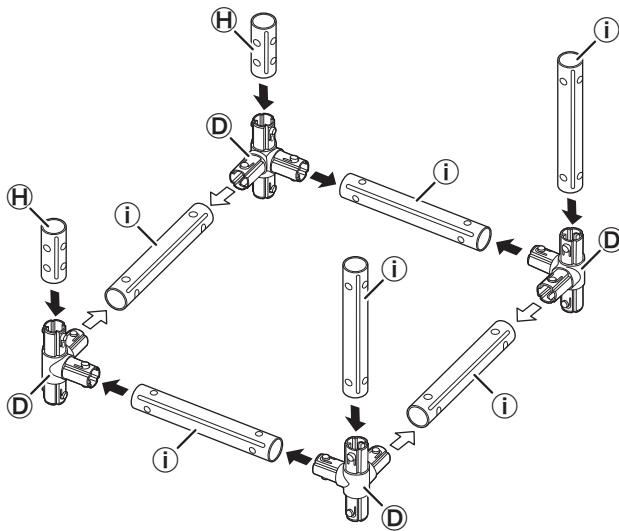

使用パーツ

- ⓓ D-ジョイント(4また)×4個
- ⓗ パイプ(短)×2本
- ⓲ パイプ(長)×6本

組み立てている場所

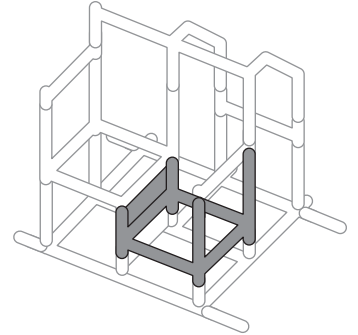

ポイント

黒矢印→白矢印の順に組むとスムーズに組み立てられます。

5 1.5段目の組み立て

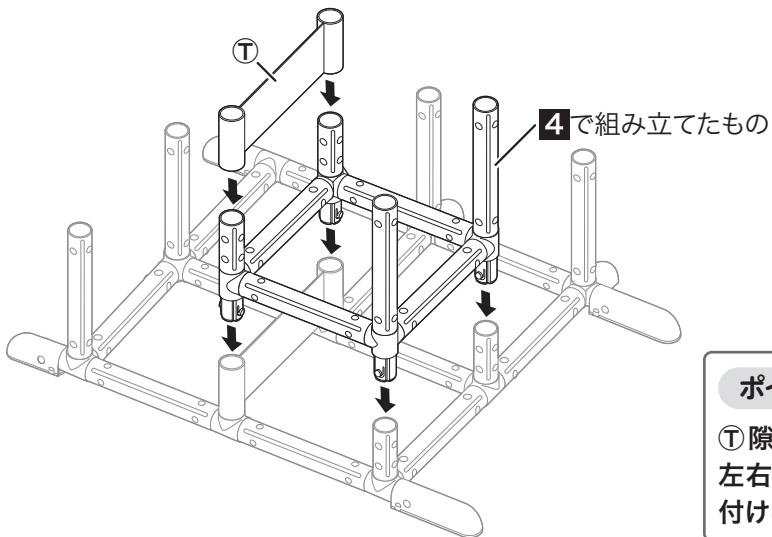

使用パーツ

- ⓧ 隙間カバー×1枚

組み立てている場所

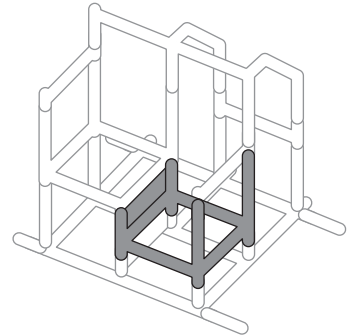

ポイント

ⓧ隙間カバーは上下左右どの向きでも取り付けられます。

6 2段目の組み立て

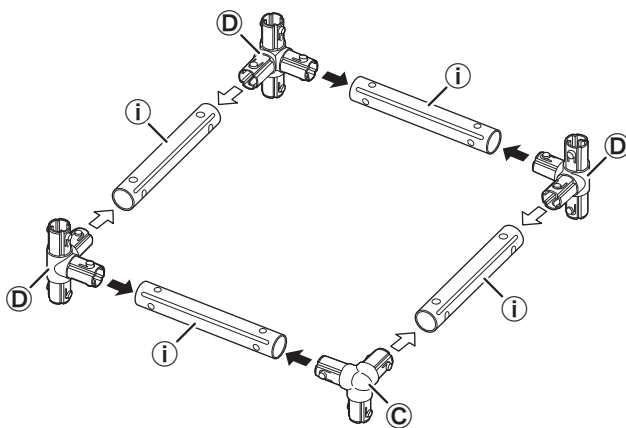

使用パーツ

- Ⓒ C-ジョイント(3また)×1個
- ⓓ D-ジョイント(4また)×3個
- ⓲ パイプ(長)×4本

組み立てている場所

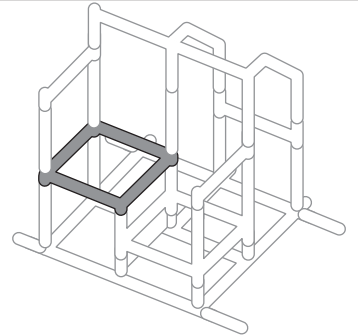

ポイント

黒矢印→白矢印の順に組むとスムーズに組み立てられます。

7 2段目の組み立て

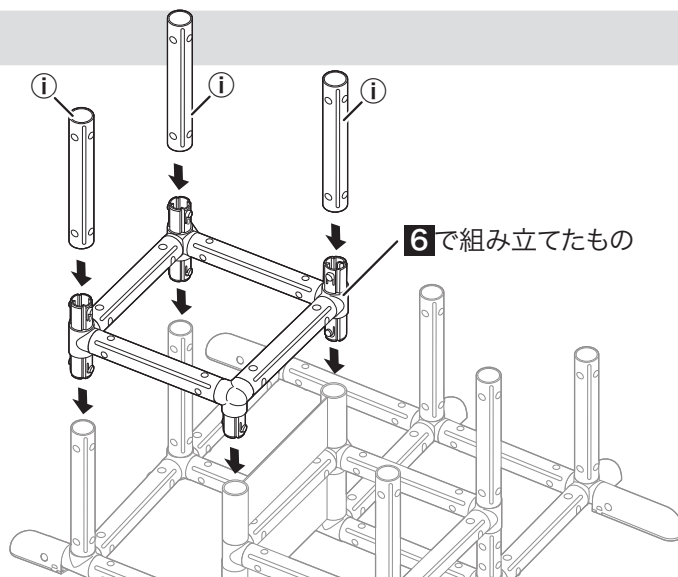

使用パーツ

① パイプ(長)×3個

組み立てている場所

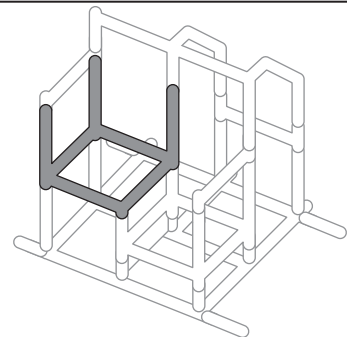

8 手すりパイプの組み立て

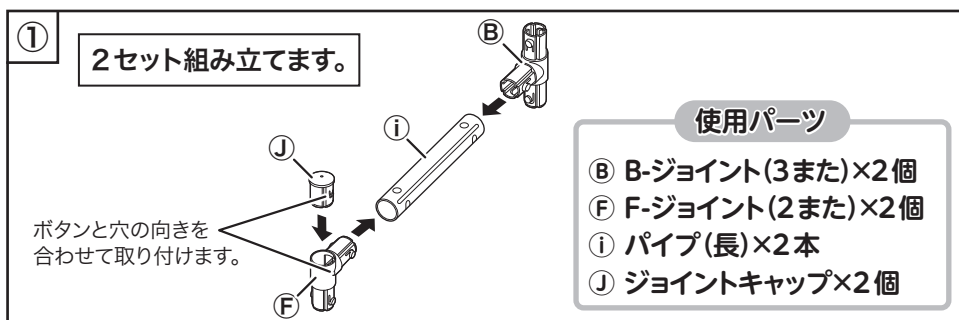

使用パーツ

② B-ジョイント(3また)×2個
 ③ F-ジョイント(2また)×2個
 ④ パイプ(長)×2本
 ⑤ ジョイントキャップ×2個

組み立てている場所

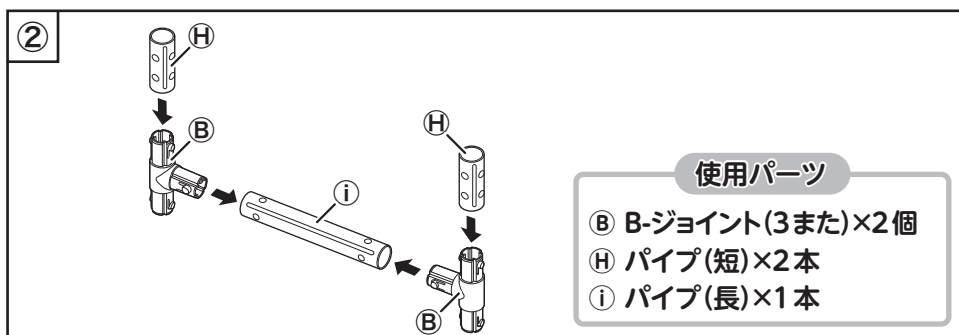
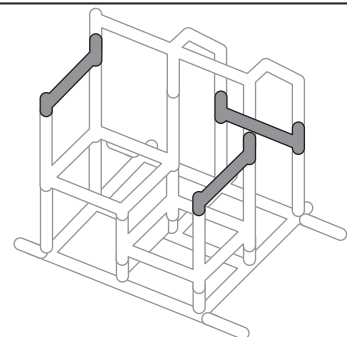

使用パーツ

⑥ B-ジョイント(3また)×2個
 ⑦ パイプ(短)×2本
 ⑧ パイプ(長)×1本

9 最上段の組み立て

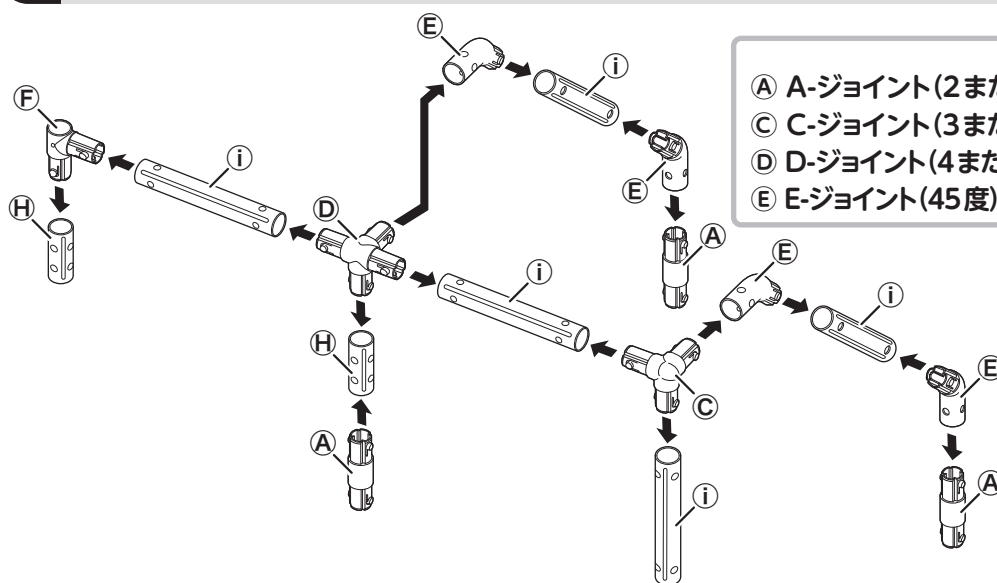

使用パーツ

⑨ A-ジョイント(2また)×3個
 ⑩ C-ジョイント(3また)×1個
 ⑪ D-ジョイント(4また)×1個
 ⑫ E-ジョイント(45度)×4個
 ⑬ F-ジョイント(2また)×1個
 ⑭ H パイプ(短)×2本
 ⑮ パイプ(長)×5本

組み立てている場所

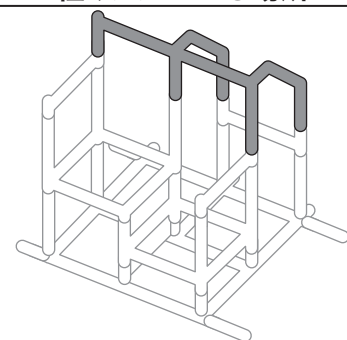

10 最上段と手すりの組み立て

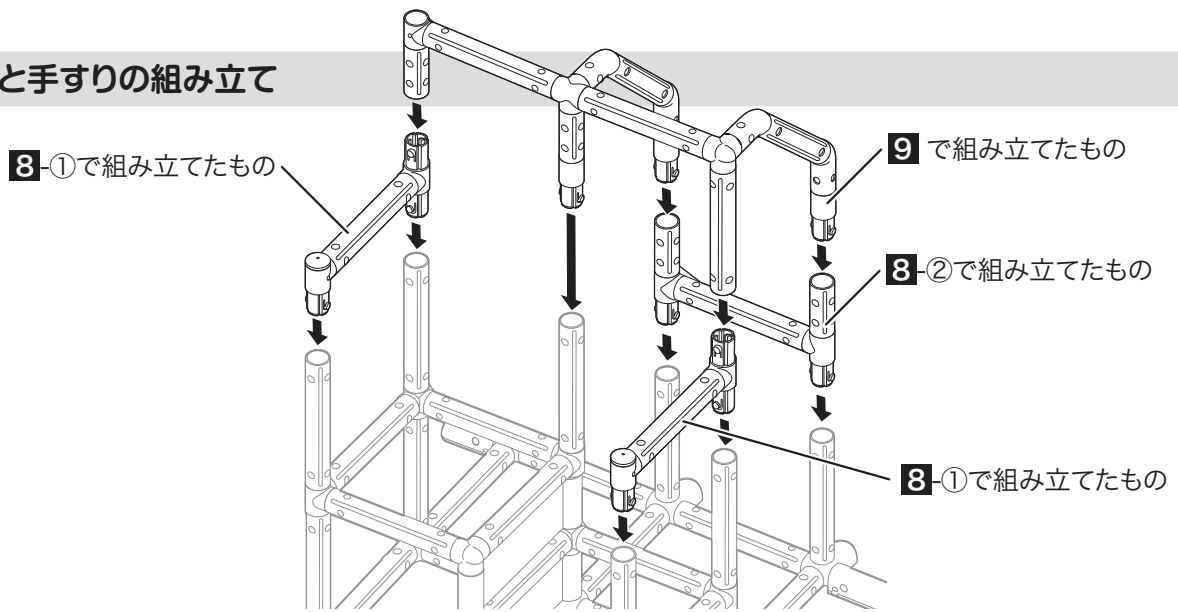

11 屋根の取り付け

使用パーツ

U 屋根×1個

警告

屋根に登ったり、ぶらさがったりするのは危険なので絶対にしないでください。

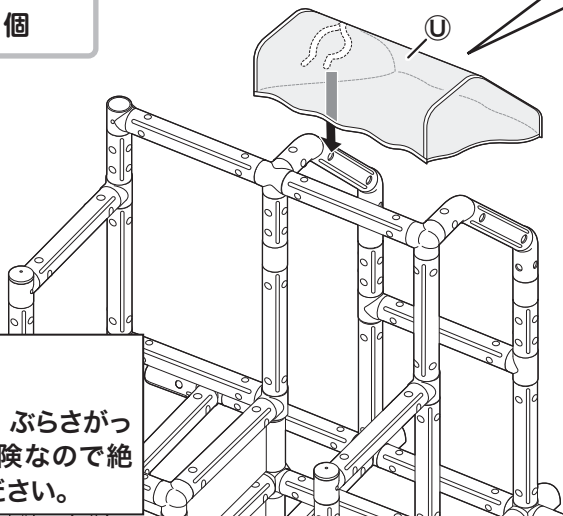

① 面テープをパイプに巻き付けます。

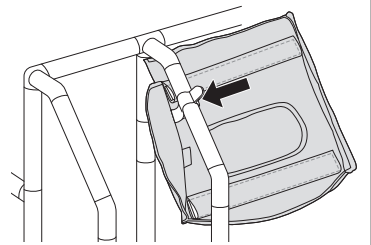

② 屋根の四角をかぶせます。

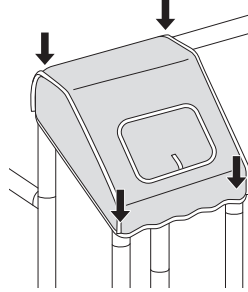

このとき、スポンジが入っている袋状の部分を後ろ側（下側）に向けるようにかぶせます。

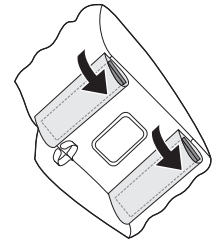

12 すべり台とステップの取り付け

すべり台は上段と下段2カ所に取り付けることができます。

すべり台を上段に取り付ける場合

使用パーツ

Q すべり台×1個

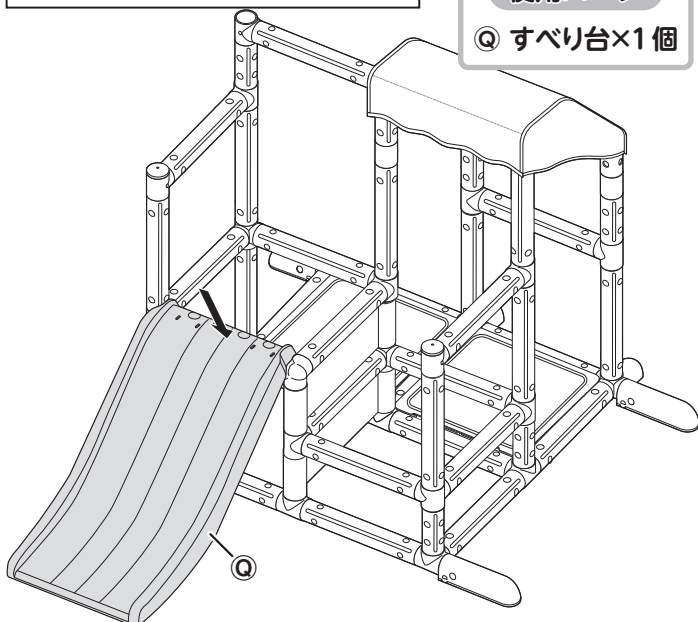

使用パーツ

O ステップ×4枚

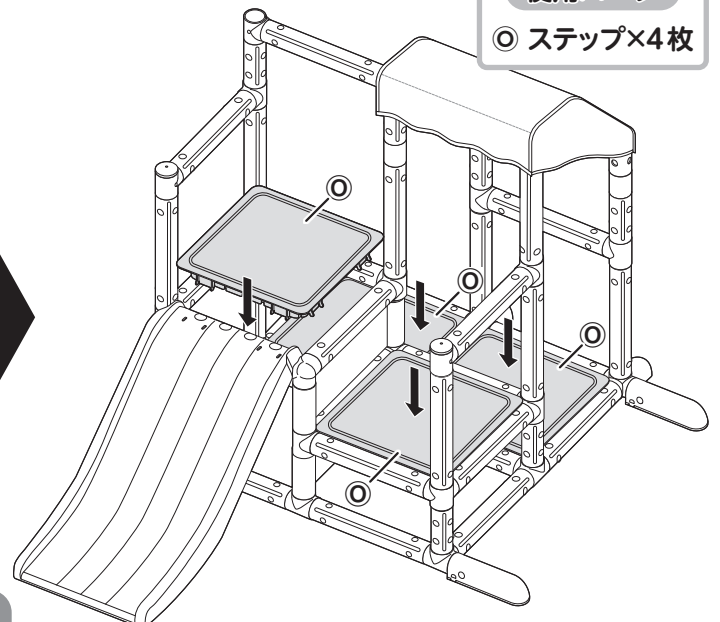

すべり台を下段に取り付ける場合

使用パーツ

◎ すべり台×1個

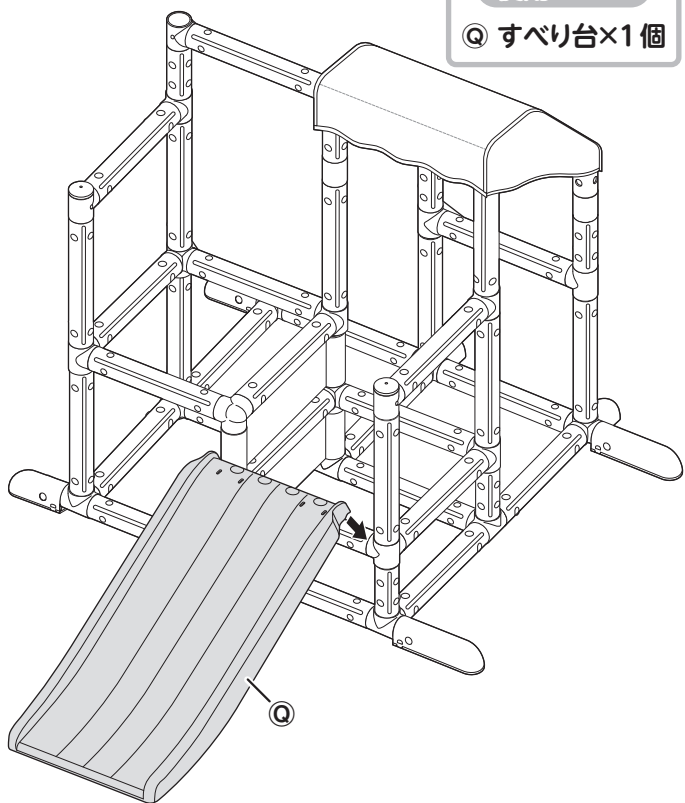

使用パーツ

○ ステップ×4枚

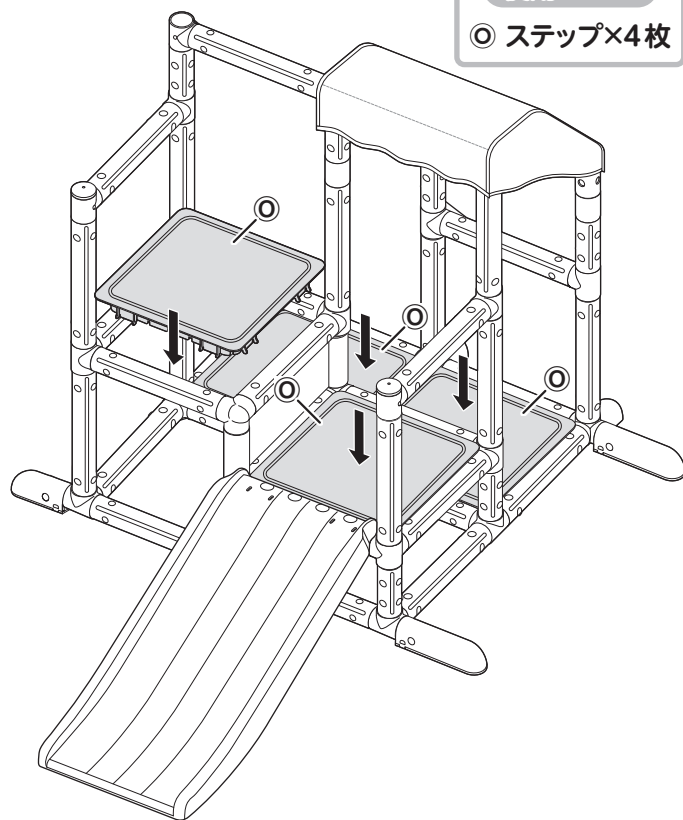

13 こころろスロープの取り付け

使用パーツ

Ⓚ こころろスロープ×1個

Ⓛ こころろスロープジョイント×1個

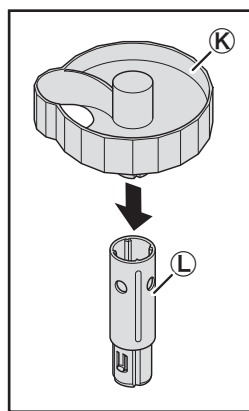

ボタンと穴の向きを
合わせて取り付けます。

ジョイントキャップを外すと、
この場所にもこころろスロープ
を取り付けることができます。

ポイント

ジョイントキャップを外すとき
は、取り外しパーツ中央の突
起でボタンを押しながらジョ
イントキャップを外します。

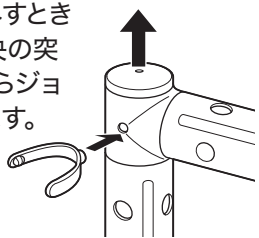

14 こころろプレートの取り付け方法

取り付けられるのはパイプのみです。ジョイントには取り付けないでください。
取り付け位置は例ですので、ご自由に調整してください。

使用パーツ

M こころろプレート(2色)×5個

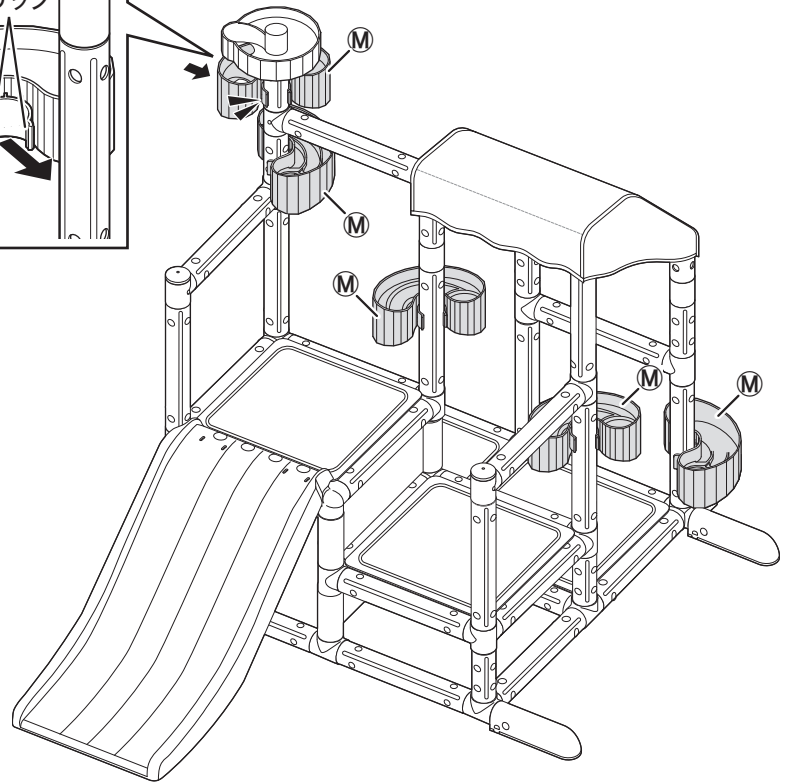
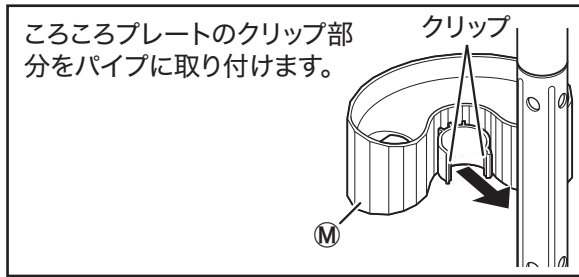

ポイント

取り付けが固い場合は、図のようにパイプに対して斜めに入れると取り付けやすいです。

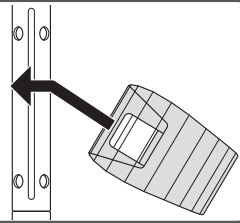

ポイント

ボールを通過させたくないお皿には、底板を取り付けてください。

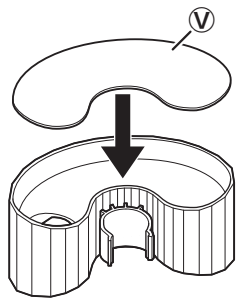

15 こころろレールの取り付け

取り付けられるのはパイプのみです。ジョイントには取り付けないでください。
取り付け位置は例ですので、ご自由に調整してください。

使用パーツ

N こころろレール×3個

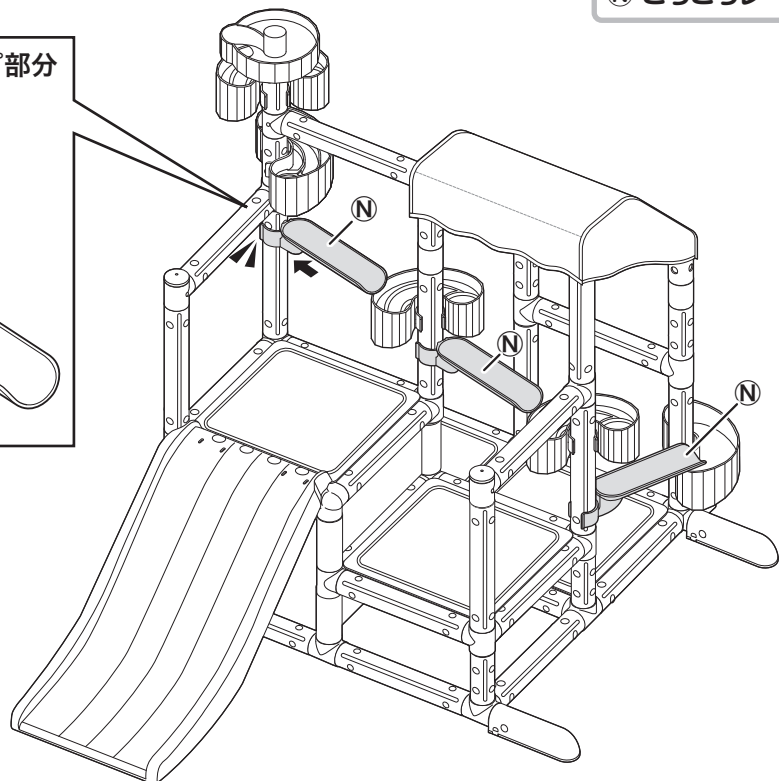
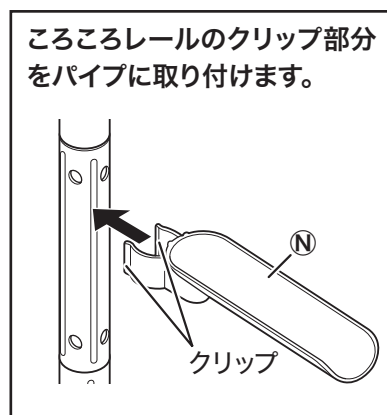

完成図 (例)

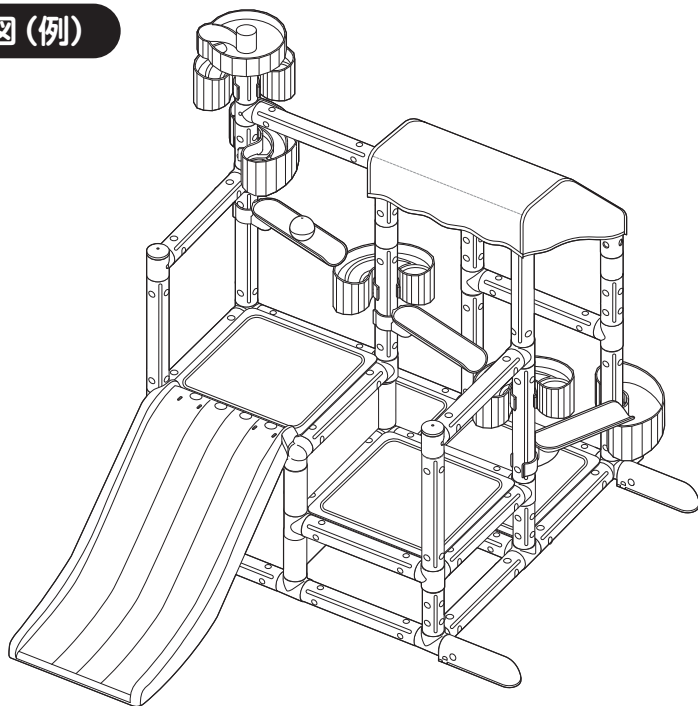

組み立て後 チェックシート

	パイプとジョイントを引っ張って外れない事を確認
	すべり台がパイプにしっかりとハマって固定されていることを確認
	すべり台は本取扱説明書で指定された位置 (高い位置または低い位置) に取り付けられていることを確認
	ステップを取り付けた後、過度なゆりみや歪みがないことを確認
	隙間カバーが指定の位置に取り付けられていることを確認
	本体全体をゆすって、部品の外れや破損などがないことを確認

ボール転がし遊びの詳しいガイドは以下の2次元コードを読み込みご確認ください



6 収納時の分割方法

以下のように分割するとコンパクトに収納することができます。

1 部品を取り外して半分に分割する

ころころプレート、ころころレール、すべり台、屋根、ステップ2箇所を取り外し、下図5箇所のジョイントを外します。

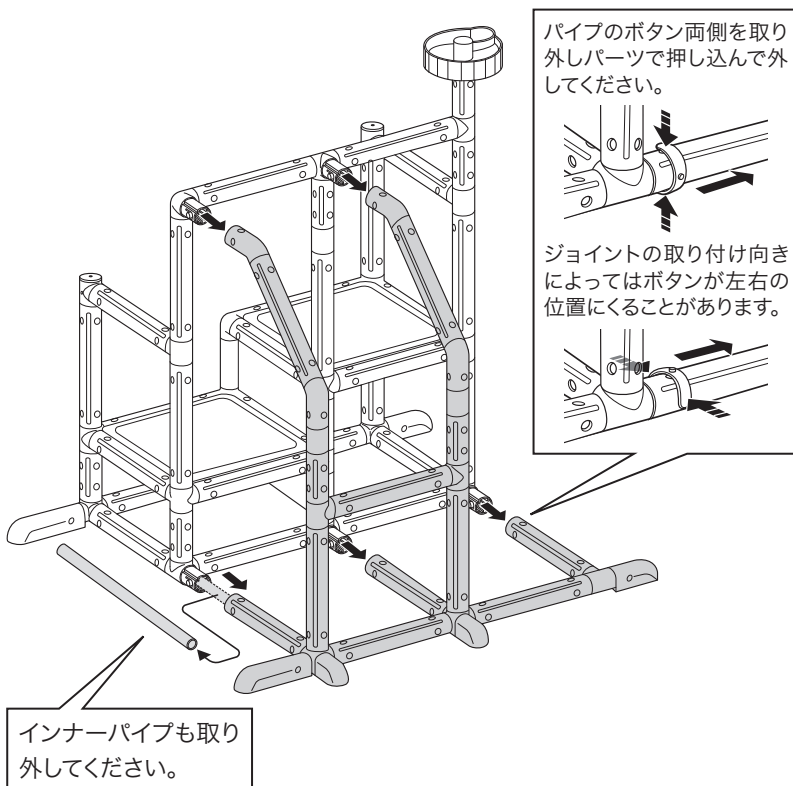

ポイント ころころプレート、ころころレールを外すときは、ななめに引くと外れやすいです。

2 分割された本体どうしを入れ込みます。

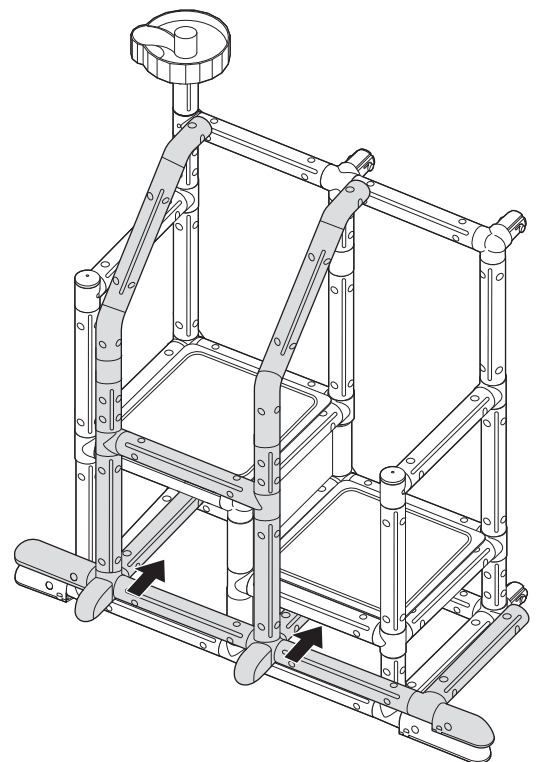

ポイント 分割した本体どうしをひもなどで結んで固定すると省スペースで収納できます。

品質保証書

本書は、本書記載内容で無料修理を行うことをお約束するものです。お買い上げの日から下記期間中商品の故障が発生した場合は、本書をご提示のうえ、お客様相談室にお問い合わせください。

保証規定

1. 一度ご使用になった商品は、お取り替えできません。
2. 保証期間中(お買い上げ日より1年間)に正常な使用状態において、万一故障した場合には無料で修理、または部品の交換を致します。
3. 保証期間内でも次のようなものは有料修理になります。
 - (a) 消耗品(生地類、紙類)。
 - (b) 本体およびプラスチック部品の自然劣化による変色。
 - (c) お客様の誤使用、または改造や不当な修理による故障および損傷。
 - (d) お客様が紛失された部品。
 - (e) 火災、地震、水害、落雷、その他天災地変による故障および損傷。
 - (f) 本書にシリアル No.、お買い上げ日、お客様名、ご住所、販売店名の記入のない場合、あるいは字句を書き換えられた場合。
 - (g) 本書の提示がない場合。
 - (h) 一般家庭以外で、業務用やレンタルなどでご使用され故障した場合。
 - (i) 有料修理の場合に要する運賃などの諸経費。
 - (j) ネットオークション、フリマアプリ、リサイクルショップ等で購入された場合。
4. 本書は日本国内にのみ有効です。海外からの修理サービスは致しかねます。
5. 製造中止後の商品については必要部品の在庫がなくなった場合、修理できないこともあります。

- お買い上げ後、シリアル No.、お買い上げ日、お客様名、ご住所、販売店名をただちにご記入願います。(シリアル No. は滑り台裏側に明記してあります)
- 万一故障が生じた場合は保証書をご提示ください。本書は再発行致しませんので大切に保管してください。
- この保証書は、本書に明示した期間、条件のもとにおいて無料修理をお約束するものです。したがってこの保証書によって法律上の権利を制限するものではありませんので、保証期間経過後の修理についてご不明の場合は、当社お客様相談室、またはお買い上げの販売店にお問い合わせください。

商品名	ころころボールジム	シリアル No.(すべり台裏面に明記)	保証期間	お買い上げ日より1年間 (ただし保証規定による)
お客様	お名前			お買い上げ日
	ご住所 〒			年 月 日
販売店	TEL.			
	店名	住所		
	TEL.			

- 万一商品に不都合がございましたら、お手数ですが**シリアル No.**をお確かめの上、お客様相談室までご連絡ください。

アイデス株式会社

【お客様相談室】 ☎ 0120-511457 受付時間(祝祭日を除く月~金曜日) 10:00~12:00 13:00~17:00
 【流通センター】 〒279-0032 千葉県浦安市千鳥10-11 濃飛倉庫運輸内